

martz
hit the road



www.martz.eu

GT KIPPBAR SERIES
GT KIPPBAR-SERIE
SÉRIE GT KIPPBAR
SERIA GT KIPPBAR



GT KIPPBAR 580/3



PURPOSE: tipping trailer for transporting vehicles

COMFORT: low drive-on angle allows for loading of vehicles with low clearance, hydraulic tipping from 480

SECURITY: solid tie down points hidden in the longerons

CONVENIENCE: available with steel lohr driveways, full plywood floor or plywood or alu infill. Possibility of mounting the winch on the opposite side in models 360, 400, 450

CONSTRUCTION: models 360, 400, 450 with 1.3 m steel ramps, 480 and 580 can be driven on right after tilting



UTILISATION: remorque porte-voiture basculante

COMFORT: faible angle d'attaque permet un chargement facile des véhicules à suspension basse, basculement hydraulique à partir du modèle 480

SÉCURITÉ: poignées de fixation des sangles pour sécuriser la charge pendant le transport

COMMODITÉS: versions disponibles: lohr en acier, plancher entier en contreplaqué ou lohr en acier avec le remplissage en alu. Possibilité de monter le treuil du côté opposé dans les modèles 360, 400, 450

CONSTRUCTION: CONSTRUCTION: modèles 360, 400, 450 avec les rampes cachées sous le plancher, entrée sans rampes possible sur les modèles 480 et 580



ZWECK: kippbarer Spezialanhänger für den Fahrzeugtransport

KOMFORT: Niedriger Auffahrwinkel zur einfachen Beladung von Fahrzeugen mit geringer Bodenfreiheit, hydraulische Kippfunktion ab 480

SICHERHEIT: Halterungen für die Befestigung von Gurten zur Sicherung der Ladung beim Transport

PRAKTIKABILITÄT: erhältlich mit Siebdruckplatte oder Stahlstandschiene, mittig Alu Riffelblech oder Siebdruck als Zubehör. Möglichkeit der Montage der Winde auf der gegenüberliegenden Seite bei den Modellen 360, 400, 450

KONSTRUKTION: Modelle 360, 400, 450 sind mit 1,3 m Auffahrrampen ausgestattet, 480 und 580 sind nach dem Kippen sofort zu befahren.



PRZEZNACZENIE: uchylna przyczepa specjalistyczna do przewozu samochodów

WYGODA: niski kąt najazdu daje możliwość łatwego załadunku pojazdów z niskim zawieszeniem, uchył hydrauliczny od modelu 480

BEZPIECZEŃSTWO: uchwyty do mocowania pasów zabezpieczających ładunek podczas transportu

UDOGODNIENIA: dostępne wersje: pełna podłoga sklejkowa lub stalowe lohry z aluminiowym wypełnieniem. Możliwość montażu wciągarki po przeciwnej stronie w modelach 360, 400, 450

KONSTRUKCJA: dostępne wersje z bezpośrednim najazdem na przyczepę 480, 580 lub po najazdach chowanych pod powierzchnią transportową 360, 400, 450

GT KIPPBAR 360



GT KIPPBAR 400/2



GT KIPPBAR 450/2



GT KIPPBAR 480/2



GT KIPPBAR 580/3

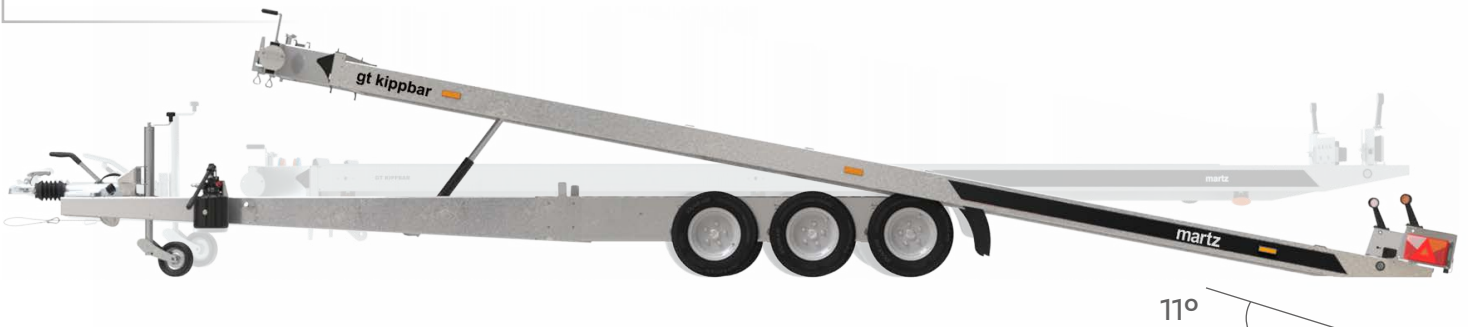

GT KIPPBAR

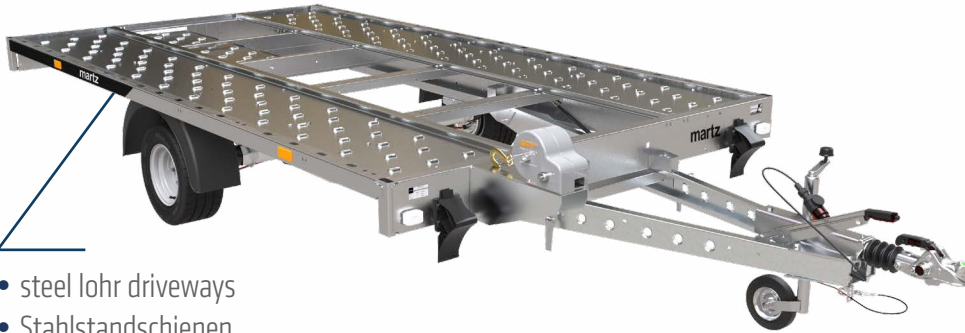

- steel lohr driveways
- Stahlstandschiene
- lohr en acier
- lohry

GT KIPPBAR 360

- ramps hidden under the floor
- Auffahrampen versteckte unter dem Boden
- rangement des rampes sous le châssis
- najazdy chowane pod powierzchnią transportową



GT KIPPBAR 400/2

- anti-slip, waterresistant plywood floor
- Transportfläche aus wasserfester, rutschhemmender Siebdruckplatte
- plancher en bois imperméable et antidérapant
- powierzchnia transportowa z wodoodpornej sklejki antypoślizgowej



GT KIPPBAR 400/2

- loading area gravity tilting, low drive-on angle (6°)
- durch Schwerkraft absenkbar Transportfläche, niedriger Auffahrwinkel von (6°)
- remorque avec basculement gravitationnel, faible angle d'attaque (6°)
- powierzchnia transportowa opuszczana grawitacyjnie, niski kąt najazdu (6°)

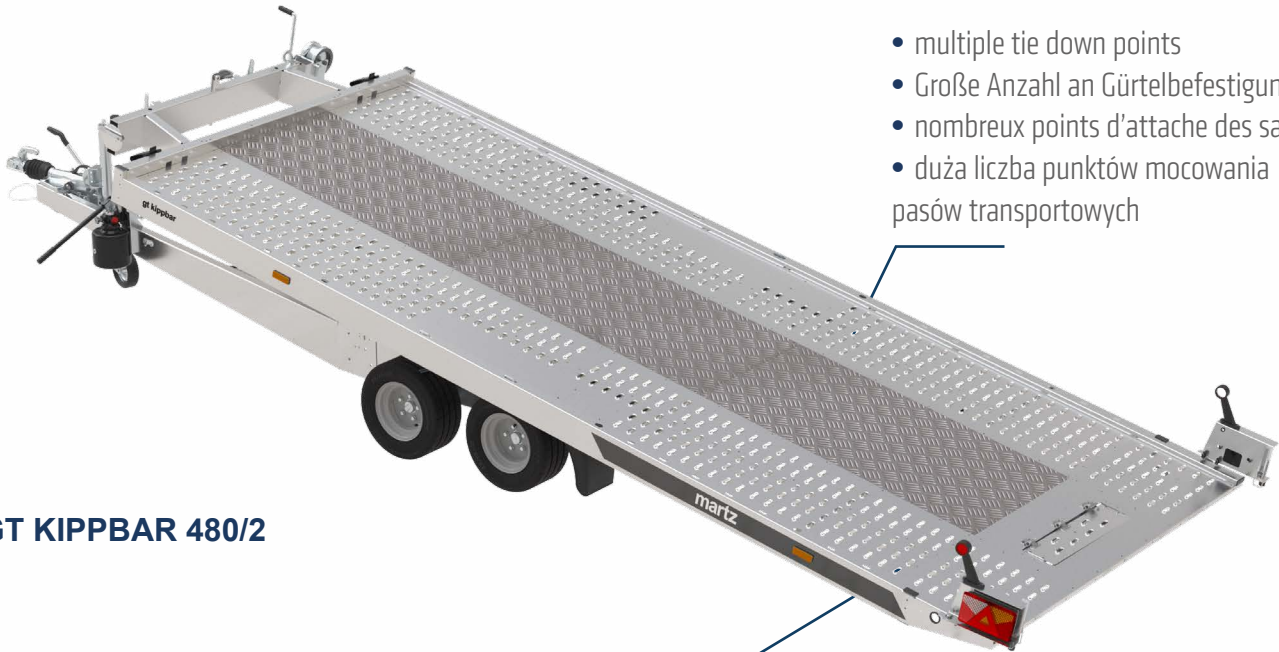

- multiple tie down points
- Große Anzahl an Gürtelbefestigungen
- nombreux points d'attache des sangles
- duża liczba punktów mocowania pasów transportowych

GT KIPPBAR 480/2

- 4820 and 5820 can be loaded right after tilting, low drive-on angle (11°)
- 4820 und 5820 können nach dem Kippen angefahren werden, niedriger Auffahrwinkel von (11°)
- entrée sans rampes possible sur les modèles 4820 et 5820, faible angle d'attaque (11°)
- bezpośredni najazd na przyczepę w modelach 4820 i 5820, niski kąt najazdu (11°)

GT KIPPBAR 480/2

- welded construction
- geschweißte Konstruktion
- construction soudée
- konstrukcja spawana



GT KIPPBAR 480/2

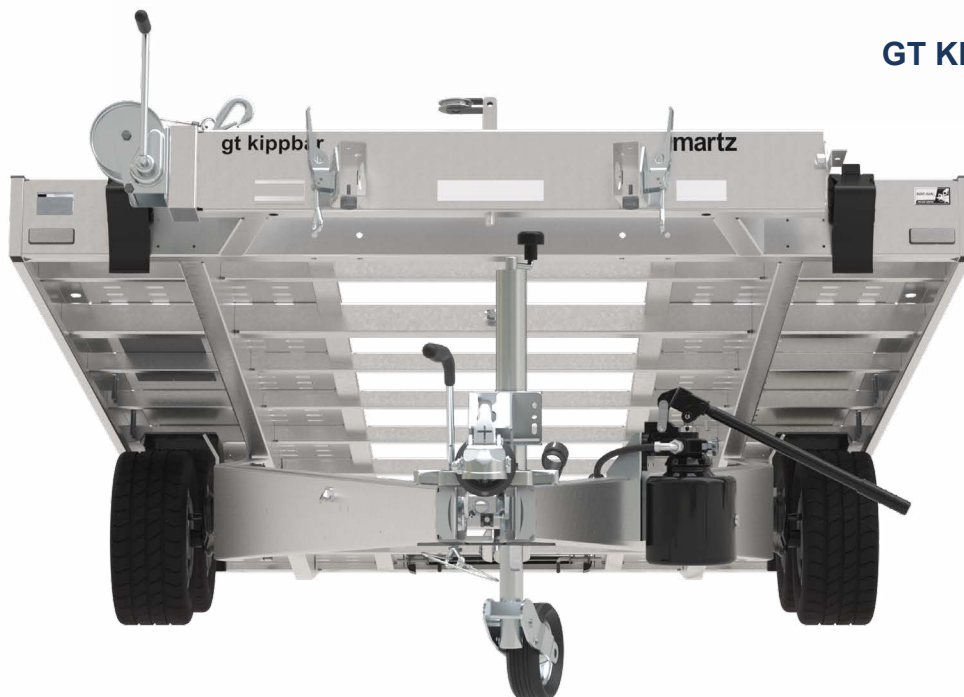



- non-slip perforated sheet
- Anti-Rutsch Lochblech
- tôle perforée antidérapante
- blacha perforowana antypoślizgowa

GT KIPPBAR 480/2



- the loading platform is hydraulically tilted by means of a mechanical cylinder with a manual pump
- Hydraulisch kippbare Plattform mit Handpumpe und Dämpfer ausgestattet
- plate-forme de chargement pivotant hydrauliquement par vérin mécanique avec pompe manuelle
- platforma ładunkowa uchylna za pomocą siłownika hydraulicznego z pompą manualną

GT KIPPBAR 580/2

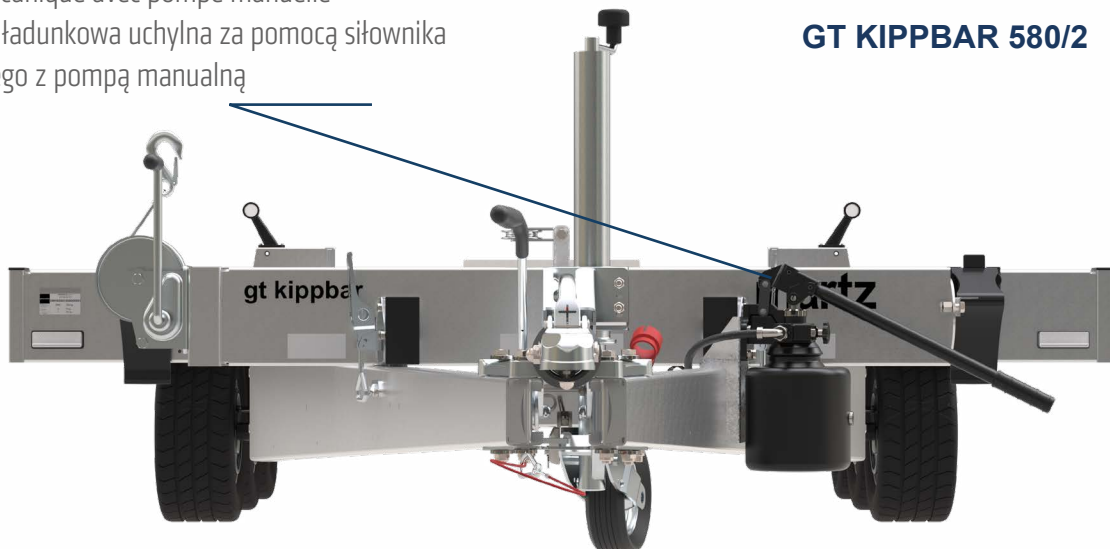

GT KIPPBAR



GT KIPPBAR 580/3



- full aluminum floor (4820/2, 4820/3, 5820/2, 5820/3)
- vollständiger Aluminiumboden (4820/2, 4820/3, 5820/2, 5820/3)
- sol complet en aluminium (4820/2, 4820/3, 5820/2, 5820/3)
- pełna podłoga aluminiowa (4820/2, 4820/3, 5820/2, 5820/3)

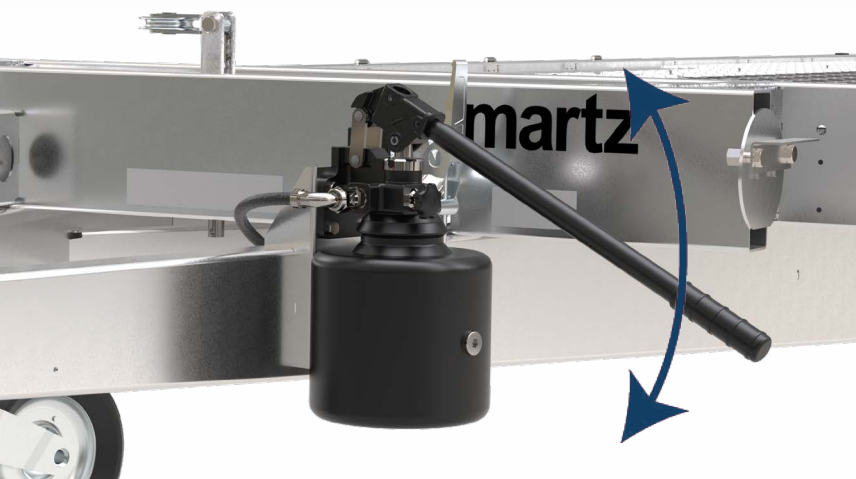

- hydraulic tilting
- hydraulisch kippbare Ladefläche
- basculement hydraulique
- powierzchnia uchylana hydraulicznie

- foldable rear lights before loading (4820, 4820/3, 5820/3)
- Lichter vor dem Laden kippen (4820, 4820/3, 5820/3)
- feux mobiles (4820, 4820/3, 5820/3)
- światła uchylne na bok przed załadunkiem (4820, 4820/3, 5820/3)

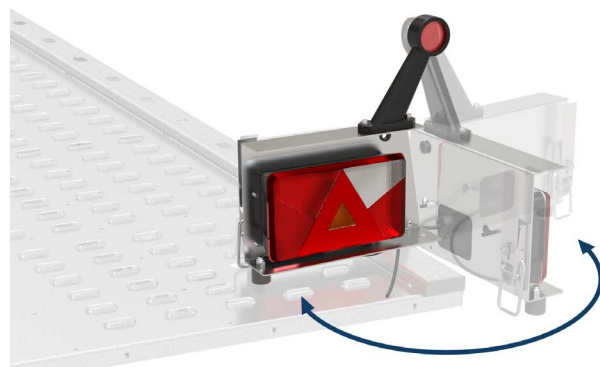



1

alu sides

Alubordwände

ridelles en alu

burty ALU



2

cover H1500 (available only with alu sides)

Plane H1500 (nur mit Alubordwänden möglich)

bâche haute H1500 (montée sur les ridelles en alu uniquement)

pokrowiec H1500 (możliwy tylko z burtami alu)

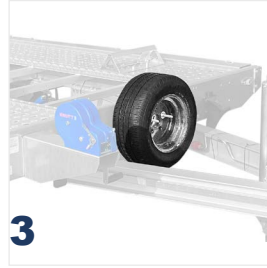

3

spare wheel

Ersatzrad

roue de secours

koło zapasowe



4

plywood infill between steel lohr driveways (re. version with lohr driveways)

Auffüllung mit Siebdruckplatte zwischen den Standschienen (Version mit Standschienen)

Remplissage en bois entre les rampes en acier type LOHR (version avec LOHR),

wypełnienie sklejką między blachami lohr (dot. wersji z blachami lohr)



5

plywood+alu infill between steel lohr driveways (re. version with lohr driveways)

Auffüllung Siebdruckplatte + ALU zwischen den Standschienen (Version mit Standschienen)

remplissage en bois + ALU (version avec LOHR)

wypełnienie sklejka+alu między blachami lohr (dot. wersji z blachami lohr)



6

full aluminum floor

vollständiger Aluminiumboden

sol complet en aluminium

pełna podłoga aluminiowa



7

wide wheel blocking bar

breiter Radstopper (Sperrstange)

cale de roue type rail

blokator kół sztangą

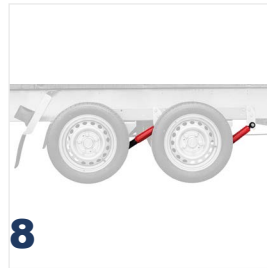

8

shock absorbers

Achsstoßdämpfer

amortisseurs

amortyzatory

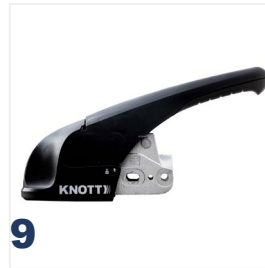

9

AKS

Antischlingerkupplung

AKS

AKS



10

automatic jockey wheel

Automatikstützrad

roue jockey automatique

koło podporowe automatyczne



11

exchange of winch into KNOTT

Wechsel der Seilwinde zu KNOTT

treuil KNOTT (échange en option)

wymiana wciągarki na KNOTT



12

exchange of winch into AL-KO

Wechsel der Seilwinde zu AL-KO

treuil AL-KO (échange en option)

wymiana wciągarki na AL-KO



13

exchange for a winch with a brake

Umtausch gegen Winde mit Bremse

remplacement par treuil freiné

wymiana na wciągarkę z hamulcem



14

exchange ramps into alu

Wechsel der Auffahrrampen zu Aluminium

rampes en ALU (échange en option)

wymiana najazdów na alu



15

LED lights

LED Lichter

Lumières LED

Światła LED



16

single wheel block (re. version with lohr driveways)

Einzelne Radstopper (Version mit Standschienen)

cales de roue simple type LOHR (version avec LOHR)

blokatory kół pojedyncze (dot. wersji z blachami lohr)



17

single wheel block (re. version with lohr driveways)

Einzelne Radstopper (Version mit Standschienen)

cales de roue simple type LOHR (version avec LOHR)

blokatory kół pojedyncze (dot. wersji z blachami lohr)

GT KIPPBAR

	1	2	3	4	5	6	7	8	9	10	11	12	13	14	15	16	17
GT KIPPBAR 360 S [LOHRY]	□	–	□	□	–	–	□	□	□	□	□	□	□	□	□	–	□
GT KIPPBAR 360 S P [SKLEJKA]	□	–	□	–	–	–	□	□	□	□	□	□	□	□	□	–	□
GT KIPPBAR 400 S [LOHRY]	□	□	□	□	□	–	□	□	□	■	□	□	■	□	□	–	□
GT KIPPBAR 400 P [SKLEJKA]	□	□	□	–	□	–	□	□	□	■	□	□	■	□	□	–	□
GT KIPPBAR 450 S [LOHRY]	□	–	□	□	□	–	□	□	□	■	□	□	■	□	□	–	□
GT KIPPBAR 450 S [SKLEJKA]	□	–	□	–	□	–	□	□	□	■	□	□	■	□	□	–	□
GT KIPPBAR 480/2 S [LOHRY]	–	–	□	□	□	□	□	□	□	■	□	□	■	–	□	□	–
GT KIPPBAR 480/3 S [LOHRY]	–	–	□	□	□	□	□	□	□	■	□	□	■	–	□	□	–
GT KIPPBAR 480/3 P [PLYWOOD/ALU]	–	–	□	–	□	□	□	□	□	■	□	□	■	–	□	□	–
GT KIPPBAR 580/3 S [LOHRY]	–	–	□	□	□	□	□	□	□	■	□	□	■	–	□	□	–
GT KIPPBAR 580/3 P [PLYWOOD/ALU]	–	–	□	–	□	□	□	□	□	■	□	□	■	–	□	□	–

■ standard □ option – unavailable

MODEL MODELL MODÈLE MODEL	GVWR (kg) ZGG (kg) PTAC (kg) DMC (kg)	LOAD CAPACITY(kg) NUTZLAST (kg) CAPACITÉ DE CHARGE (kg) ŁADOWNOŚĆ (kg)	INTERNAL DIMENSIONS (mm) LADEFLÄCHE (mm) DIMENSIONS INTÉRIEURES (mm) POWIERZCHNIA ŁADUNKOWA (mm)	SUSPENSION AUFHÄNGUNG SUSPENSION ZAWIESZENIE	Tt[ILTING KIPPEN BASCULEMENT UCHYŁ	WHEELS RÄDER ROUES KOŁA	FLOOR BODEN PLANCHER PODŁOGA	RAMPEN RAMPEN RAMPES NAJAZDY
GT KIPPBAR 360 S [LOHR]	1500	1066	3610 x 1900		G	195/55 R10C	L	+ (1,3M) stal / steel
GT KIPPBAR 360 P [PLYWOOD]	1500	1086	3610 x 1900		G	195/55 R10C	P	+ (1,3M) stal / steel
GT KIPPBAR 400/2 S [LOHR]	2700	2060	4060 x 2000		G	195/55 R10C	L	+ (1,3M) stal / steel
GT KIPPBAR 400/2 S [LOHR]	3000	2358	4060 x 2000		G	195/55 R10C	L	+ (1,3M) stal / steel
GT KIPPBAR 400/2 P [PLYWOOD]	2700	2082	4060 x 2000		G	195/55 R10C	P	+ (1,3M) stal / steel
GT KIPPBAR 400/2 P [PLYWOOD]	3000	2370	4060 x 2000		G	195/55 R10C	P	+ (1,3M) stal / steel
GT KIPPBAR 450/2 S [LOHR]	2700	1999	4520 x 2000		G	195/55 R10C	L	+ (1,3M) stal / steel
GT KIPPBAR 450/2 S [LOHR]	3000	2283	4520 x 2000		G	195/55 R10C	L	+ (1,3M) stal / steel
GT KIPPBAR 450/2 S [PLYWOOD]	2700	2024	4520 x 2000		G	195/55 R10C	P	+ (1,3M) stal / steel
GT KIPPBAR 450/2 S [PLYWOOD]	3000	2308	4520 x 2000		G	195/55 R10C	P	+ (1,3M) stal / steel
GT KIPPBAR 480/2 S [LOHR]	2700	1947	4800(+200) x 2090		H	195/55 R10C	L	N
GT KIPPBAR 480/2 S [LOHR]	3000	2234	4800(+200) x 2090		H	195/55 R10C	L	N
GT KIPPBAR 480/2 [ALU]	3000	2284	4685 x 2090		H	195/55 R10C	A	N
GT KIPPBAR 480/3 S [LOHR]	3500	2636	4800(+200) x 2090		H	195/55 R10C	L	N
GT KIPPBAR 480/3 P [PLYWOOD]	3500	2662	4800(+200) x 2090		H	195/55 R10C	P	N
GT KIPPBAR 480/3 [ALU]	3500	2704	4685 x 2090		H	195/55 R10C	A	N
GT KIPPBAR 580/3 S [LOHR]	3500	2578	5800(+200) x 2090		H	195/55 R10C	L	N
GT KIPPBAR 580/3 P [PLYWOOD]	3500	2607	5800(+200) x 2090		H	195/55 R10C	P	N
GT KIPPBAR 580/3 [ALU]	3500	2704	5653 x 2090		H	195/55 R10C	A	N



1 braked axle
1 Achse gebremst
1 essieu freiné
1 oś hamowana

2 braked axles
2 Achsen gebremst
2 essieux freinés
2 osie hamowane

3 braked axles
3 Achsen gebremst
3 essieux freinés
3 osie hamowane

[H] hydraulic
hydraulisch
hydraulique
hydrauliczny

[G] gravitational
Gravitations
gravitationnel
gravitacyjny

[L] - STEEL DRIVEWAYS / STANDSCHIENEN STAHL / LOHR ACIER / LOHRY STALOWE [P] - PLYWOOD / SIEBDRUCK / BOIS / SKLEJKA
[N] - NOT NEEDED / BRAUCHT NICHT / NON REQUIS / NIE WYMAGA [A] - ALUMINIUM

GT KIPPBAR 480/3



LIMITED OFFER

Buy a **GT KIPPBAR** trailer and receive a free toolbox and transport straps.

DETAILS:



LIMITIERTES ANGEBOT

Beim Kauf eines **GT KIPPBAR** Anhängers erhalten Sie einen Werkzeugkasten und Transportgurte kostenlos.

DETAILS:



OFFRE LIMITÉE

A l'achat d'une remorque **GT KIPPBAR**, vous recevrez gratuitement une boîte à outils et des sangles de transport.

DÉTAILS:



LIMITOWANA OFERTA

Kup lawetę **GT KIPPBAR** i otrzymaj gratis skrzynkę z narzędziami oraz pasy transportowe.

SZCZEGÓŁY:



The promotion runs from 30/04/2025 to 31/07/2025.
Die Aktion läuft vom 30.04.2025 bis zum 31.07.2025.
La promotion se déroule du 30.04.2025 au 31.07.2025.
Promocja trwa od 30.04.2025 r. do 31.07.2025 r.

martz
hit the road

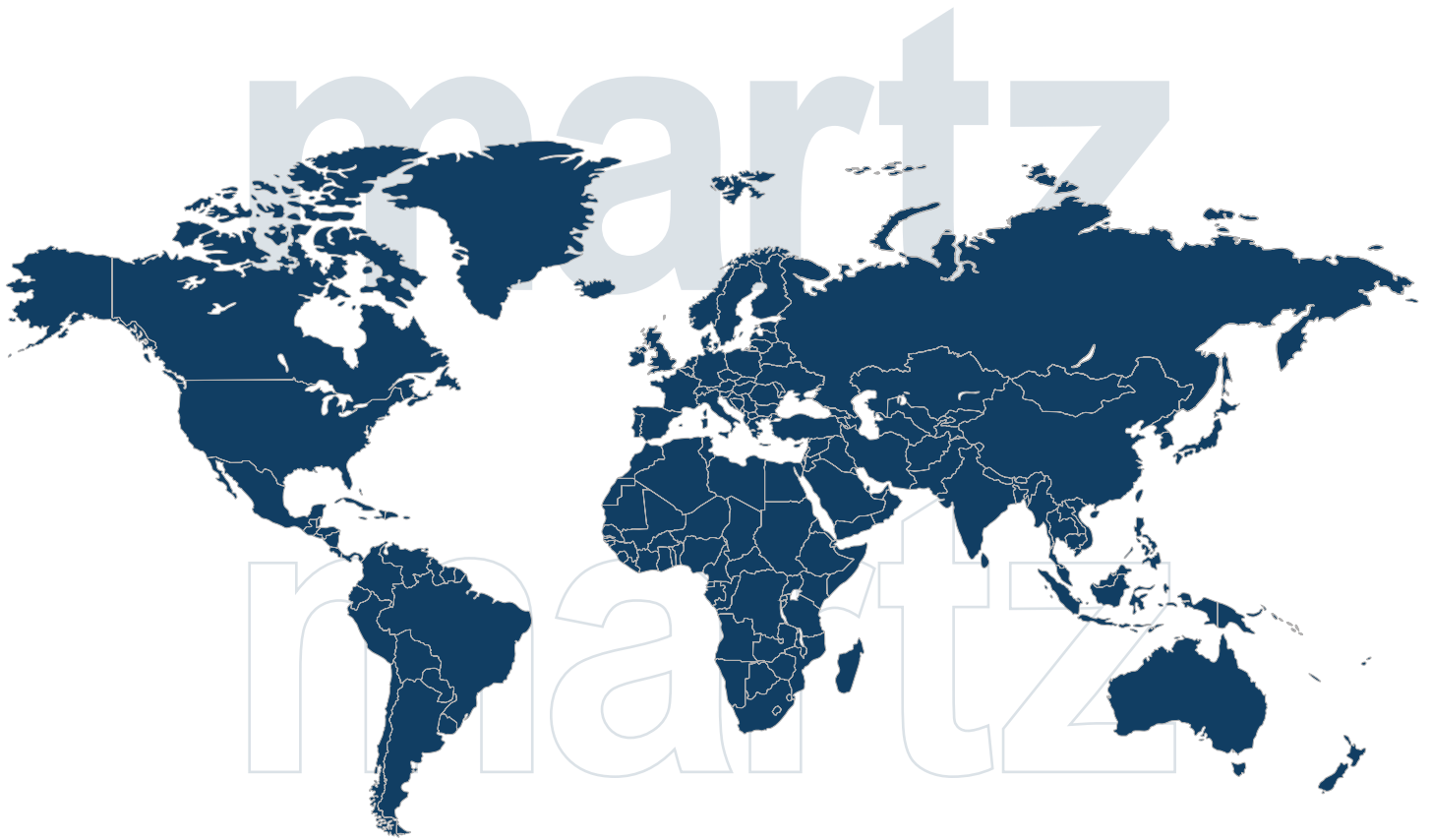

**FIND A DEALER
IN YOUR AREA**



**FINDEN SIE EINEN
DEALER IN IHRER NÄHE**



**TROUVEZ UN DEALER
DANS VOTRE RÉGION**



**ZNAJDŹ DEALERA
W TWOJEJ OKOLICY**



Kontakt

Martz Sp. z o.o.
al. Lotników Polskich 1
21-040 Świdnik,
Poland

Contact

Sales Department
tel.: +48 81 451 15 31
email:
sales@martz.eu

www.martz.eu

Full configuration of accessories and GVV R (kg) versions, available on the website. Vollständige Konfiguration des Zubehörs und der ZGG (kg) Versionen, verfügbar auf der Website. Configuration complète des accessoires et des versions PTAC (kg), disponible sur le site web. Pełna konfiguracja akcesoriów oraz wersji DMC (kg), dostępna na stronie internetowej.

Dear all! Thank you for your interest in our products. We make every effort to ensure that the information contained in this catalogue is up-to-date and accurate. We would like to inform you that due to the continuous improvement of our products, we are not responsible for the content of the catalogue and the information contained therein is not binding, and their nature is only informative, they do not constitute an offer within the meaning of civil law. This catalogue does not contain any promise or guarantee, also regarding the updating, correction, supplementation and quality of the information. All information contained in this catalogue, as well as the described products and services may be changed or updated by MARTZ Sp. z o.o. The „MARTZ” trademark, as well as its products, logos, symbols and slogans are the property of MARTZ Sp. z o.o. Unauthorized use of these trademarks is strictly prohibited.

Sehr geehrte Damen und Herren! Herzlichen Dank für Ihr Interesse an unseren Produkten. Wir bemühen uns unsererseits, dass die in diesem Katalog enthaltenen Informationen aktuell und korrekt sind. Wir möchten Sie darauf hinweisen, dass wir aufgrund der ständigen Verbesserung unserer Produkte keine Verantwortung für den Inhalt des Katalogs übernehmen und die darin enthaltenen Informationen unverbindlich sind, rein informativen Charakter haben und kein Angebot im Sinne des Zivilrechts darstellen. Dieser Katalog enthält keinerlei Versprechungen oder Garantien, auch nicht hinsichtlich der Aktualität, Korrektheit, Ergänzung und Qualität der Informationen. Alle in diesem Katalog enthaltenen Informationen sowie die beschriebenen Produkte und Dienstleistungen können von MARTZ Sp. z o.o. ohne vorherige Ankündigung geändert oder aktualisiert werden. Die Marke „MARTZ” sowie ihre Produkte, Logos, Symbole und Slogans sind Eigentum der MARTZ Sp. z o.o. Die unberechtigte Verwendung dieser Marken ist strengstens untersagt.

Mesdames et Messieurs, nous remercions de votre intérêt pour nos produits. Toutes les informations de ce catalogue ont été élaborées sur la base des meilleures informations disponibles et contrôlées avec le plus grand soin. Cependant il n'est pas possible d'exclure toute erreur liée aux modifications de nos produits que nous nous appliquons constamment à corriger ou modifier. C'est pourquoi les données proposées n'impliquent aucune obligation, garantie ni explicite ni implicite particulièrement quant à la nature, la commercialisation, l'aptitude pour les applications prévues. Nous nous réservons le droit de réaliser des modifications ou changements sans notification préalable. MARTZ SP Z O.O. a le droit d'exécuter les changements décrits ci-dessus aux informations, aux produits et aux services à tout moment. Les photos incluses dans ce catalogue appartiennent exclusivement à MARTZ SP Z O.O. detient l'ensemble des droits de propriété de logo, de la marque de MARTZ, de ses symboles, noms commerciaux et slogans. Il est interdit d'utiliser le logo ou la marque de MARTZ.

Szanowni Państwo! Bardzo dziękujemy za zainteresowanie naszymi produktami. Ze swojej strony dokładamy wszelkich starań aby zapewnić aktualność i dokładność informacji zawartych w tym katalogu. Pragniemy poinformować, że ze względu na ciągłe udoskonalenie produktów nie ponosimy odpowiedzialności w związku z treścią katalogu i informacje w nim zawarte nie są wiążące, a ich charakter jest wyłącznie informacyjny, nie stanowią one oferty w rozumieniu prawa cywilnego. Niniejszy katalog nie zawiera żadnego przyrzeczenia lub gwarancji, także odnośnie aktualizacji, korekcyj, uzupełnienia i jakości informacji. Wszystkie informacje zawarte w tym katalogu, jak również opisane produkty i usługi mogą być bez wcześniejszego zawiadomienia zmieniane lub aktualizowane przez MARTZ Sp. z o.o. Znak towarowy „MARTZ”, a także jej produkty, logo, symbole i slogany są własnością MARTZ Sp. z o.o. Nieuprawnione używanie tych znaków towarowych jest surowo zabronione.